

ЗАВТРАК

ЕЖЕДНЕВНО С 7:00 ДО 11:00

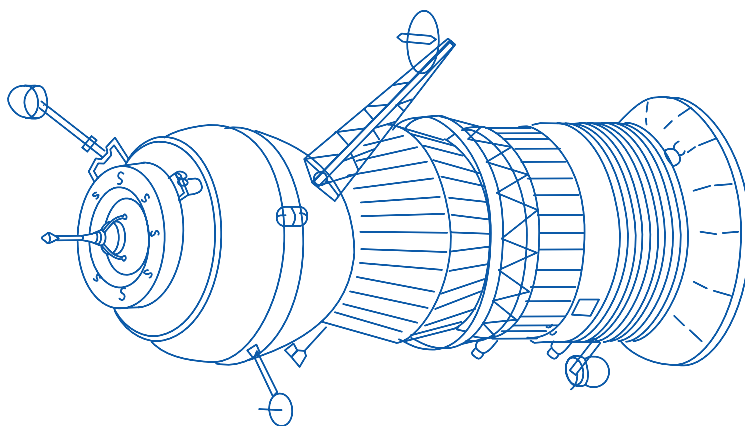

ЯЙЦА

Бенедикт:	
пюре из авокадо, черный тост	550.-
Добавьте мясо краба: 50 гр.	490.-
кейл, чипсы из хамона	550.-
лосось, шпинат, красная икра	650.-
Омлет / яичница:	
трюфельный крем	390.-
спаржа и мусс из голубого сыра	370.-
козий сыр, петрушка	350.-
Добавьте мясо краба: 50 гр.	490.-
копченый лосось и сыр Страчателла	380.-

КАША

Овсяная, мандариновый крем	350.-
Рисовая на кокосовом молоке, томленая груша	350.-
Пшеничная на топленом молоке, тыква и мёд	350.-

BOWL ME

APPLE BOWL	450.-
Йогурт + кукурузные хлопья + яблочный компот + свежее яблоко + тыквенные семечки + жареный фундук	
CHIA BOWL	450.-
Чиа на кокосовом молоке + мюсли + банан + брусника + клубничное варенье с лаймом + миндальная крошка	
FIG BOWL	450.-
Компот из крыжовника + йогурт + мюсли + джем из вяленого инжира + кешью + семечки + сухофрукты + фисташки	

БЛЮДА ИЗ ТВОРОГА

Сырники из фермерского творога с муссом из вареной сгущенки	390.-
---	-------

ВЫПЕЧКА

Круассан	120.-
Улитка с изюмом	120.-
Булочка с шоколадом	120.-